

The logo for Intermec, featuring the word "Intermec" in a bold, sans-serif font. The letter "I" is stylized with a diagonal slash through it. The logo is positioned on the left side of the page, partially overlapping a large, light gray circular graphic that resembles a stylized atom or a network of nodes and lines.

Instructions

说明

Instructions

Anleitungen

Instruções

Инструкции

Instrucciones

## **AC10**

4-Bay Charging Dock

四槽充电底座

Socle de charge à 4 logements AC10

Ladedock AC10 mit vier Ladesteckplätzen

Carregador de 4 compartimentos AC10

4-гнездовая зарядная стойка AC10

Acoplador de carga de 4 compartimientos

# Contents

AC10 4-Bay Charging Dock Instructions . . . . .	1
AC10 四槽充电底座说明 . . . . .	5
Instructions pour le socle de charge à 4 logements AC10 . . .	9
Anleitung für das Ladedock AC10 mit vier Ladesteckplätzen . . . . .	13
Instruções de uso do carregador de 4 compartimentos AC10 . . . . .	17
Инструкции по эксплуатации 4-гнездовой зарядной стойки AC10 . . . . .	21
Instrucciones para el acoplador de carga de 4 compartimientos AC10 . . . . .	25

# AC10 4-Bay Charging Dock Instructions

The AC10 4-Bay Charging Dock (P/N 270-049-001) can charge the batteries in up to four PB42 printers at one time. It takes less than 8 hours to fully charge the batteries.

## Shipping Box Contents

- AC10 4-Bay Charging Dock
- *AC10 4-Bay Charging Dock Instructions*
- Compliance Insert
- Intermec 12 VDC power supply (P/N 851-082-003)

## Items Not Provided

- AC power cord. You need to purchase the appropriate power cord for your location. For help, contact your Intermec sales representative.

## Installing the AC10

- 1 Connect the power supply to the DC power connector on the charging dock.

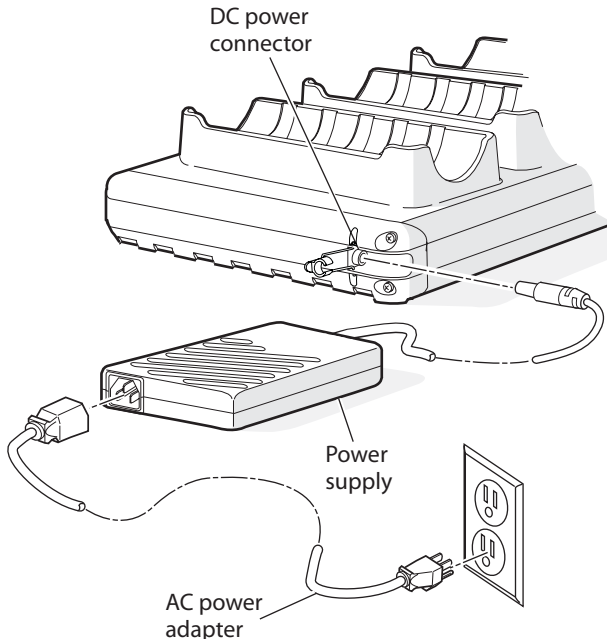

- 2** Secure the power supply cable to the AC10 with the retaining clip.

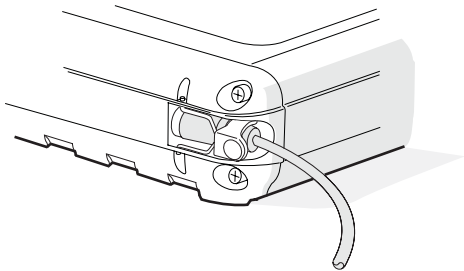
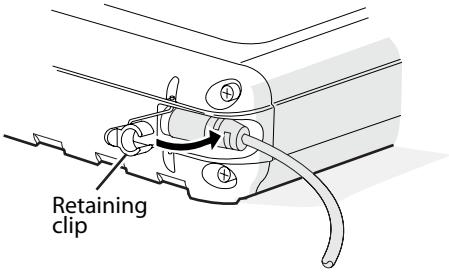

- 3** Connect one end of the power cord to the power supply and then plug the other end into an AC outlet. The green Power light turns on, showing that the charging dock is ready to charge.

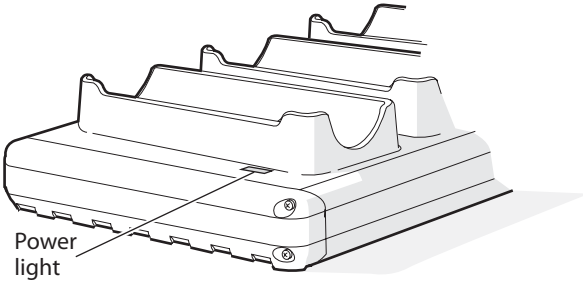

## Charging the Batteries

- Insert the PB42 with batteries installed into any of the four bays on the charging dock. The printer makes the Power sound.

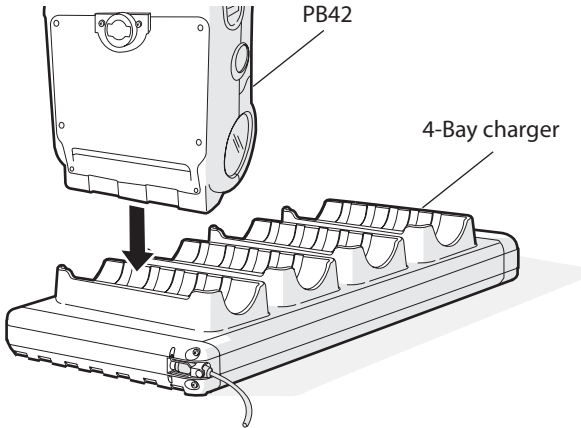

If you do not hear the Power sound, make sure the printer is properly inserted into the bay of the charging dock.

### ***Understanding the Battery Lights on the PB42***

State of Light	Description
Solid red	The batteries are charging.
Solid green	The battery charging is complete.

## Battery Recycling Information



This product contains lithium-ion batteries. When the batteries reach the end of their useful life, have a qualified recycler or hazardous materials handler dispose of the spent batteries. If you are unsure of how to properly dispose of these batteries, contact your local Intermec sales representative for disposal information.



**Note:** In the U.S.A., the EPA does not consider spent Li-ion batteries hazardous waste.

## Where to Find More Information

Visit the Intermec web site at [www.intermec.com](http://www.intermec.com) to download our current manuals (in PDF). To order printed versions of the Intermec manuals, contact your local Intermec representative or distributor.

Visit the Intermec support services knowledge base (Knowledge Central) at [intermec.custhelp.com](http://intermec.custhelp.com) to review technical information or to request technical support for your Intermec product. You can also telephone them at 1-800-755-5505.



Caution

**See Compliance Insert for use restrictions associated with this product.**

**Electrical Rating:** 12 VDC 4A

# AC10 四槽充电底座说明

AC10 四槽充电底座 (P/N 270-049-001) 一次可对多达四台 PB42 打印机进行充电。电池充满电的时长不超过 8 小时。

## 包装箱内容

- AC10 四槽充电底座
- *AC10 四槽充电底座说明*
- 遵守规定
- Intermec 12 VDC 电源 (P/N 851-082-003)

## 未提供的物件

- AC 电源线。您需要根据您的所在地购买合适的电源线。要寻求帮助，请与您的 Intermec 销售代表联系。

## 安装 AC10

- 1 将电源连接到充电底座上的 DC 电源连接器。

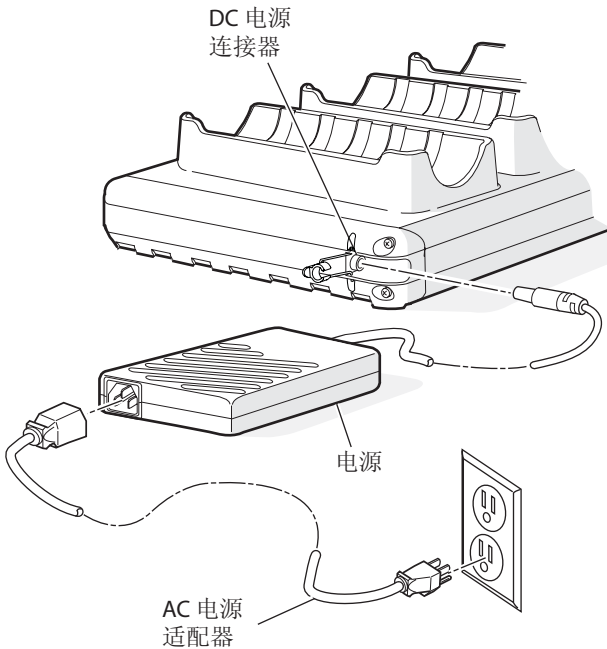

2 用固定夹将电缆固定到 AC10 上。

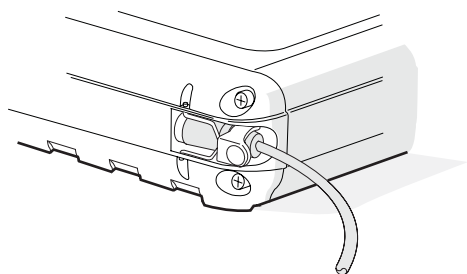
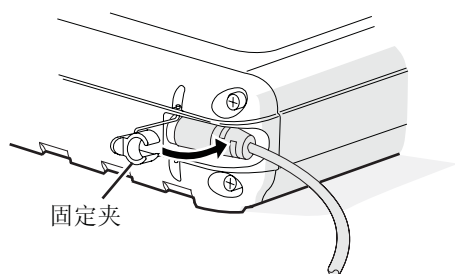

3 将电源线的尾端连接到电源，然后将另一端插入 AC 接口。绿色的电源灯亮起，表明充电底座准备开始充电。

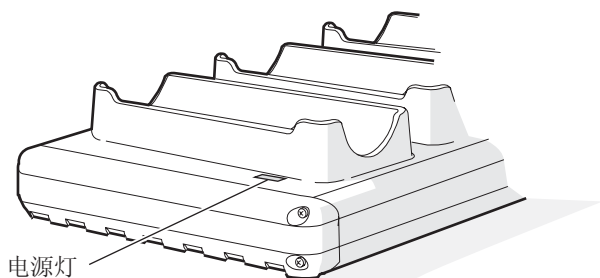

## 电池充电

- 将已安装电池的 PB42 插入到充电底座上四槽中任意一处。打印机将发出通电声音。

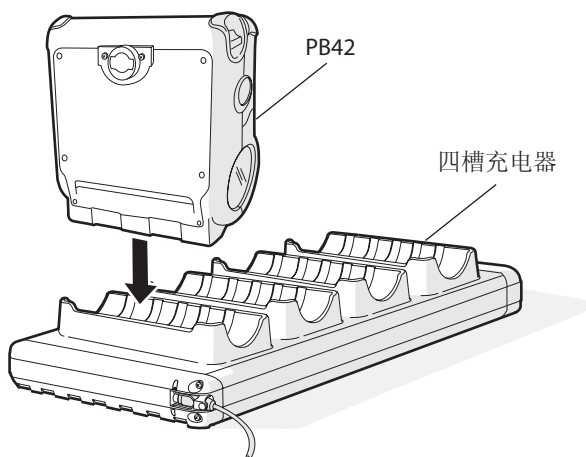

如果您没有听到通电声，请确保打印机已正确插入到充电底座的槽位中。

### **PB42 上电池灯的含义**

灯的状态	说明
稳定红色	电池正在充电。
稳定绿色	电池充电完成。

## 电池回收信息



本产品含锂离子电池。电池使用寿命结束后，请将其交给合格的回收者或危险物材料处理者进行处理。如果您不确定如何正确地处理电池，请与当地 Intermec 销售代表联系获取处理信息。



注意：在美国，美国环保署 (EPA) 不认为用尽的锂电池是有害废弃物。

## 如何获取详细信息

访问 Intermec 网站 [www.intermec.com](http://www.intermec.com) 下载最新手册（PDF 格式）。若想订购 Intermec 手册的印刷版本，请与当地 Intermec 代表或发行商联系。

访问 [intermec.custhelp.com](http://intermec.custhelp.com) 上的 Intermec 支持服务知识库（知识中心），查看技术信息或为您的 Intermec 产品申请技术支持。您也可致电：1-800-755-5505。



注意

请查看“遵守规定”了解与本产品相关的使用限制。

额定电压及电流：12 VDC 4A

# Instructions pour le socle de charge à 4 logements AC10

Le socle de charge à 4 logements AC10 (n° de réf. : 270-049-001) peut charger les piles d'un maximum de 4 imprimantes PB42 simultanément. La charge complète des piles prend moins de 8 heures.

## Contenu de l'emballage à l'expédition

- Socle de charge à 4 logements AC10
- *Instructions pour le socle de charge à 4 logements AC10*
- Déclaration de conformité
- Bloc d'alimentation Intermec 12 V c.c. (n° de réf. : 851-082-003)

## Articles non compris

- Cordon d'alimentation c.a. Vous devez acheter le cordon d'alimentation approprié pour votre emplacement. Communiquez avec votre représentant aux ventes Intermec pour obtenir de l'aide.

## Installation du AC10

- 1 Branchez le bloc d'alimentation à la prise d'alimentation c.c. du socle de charge.

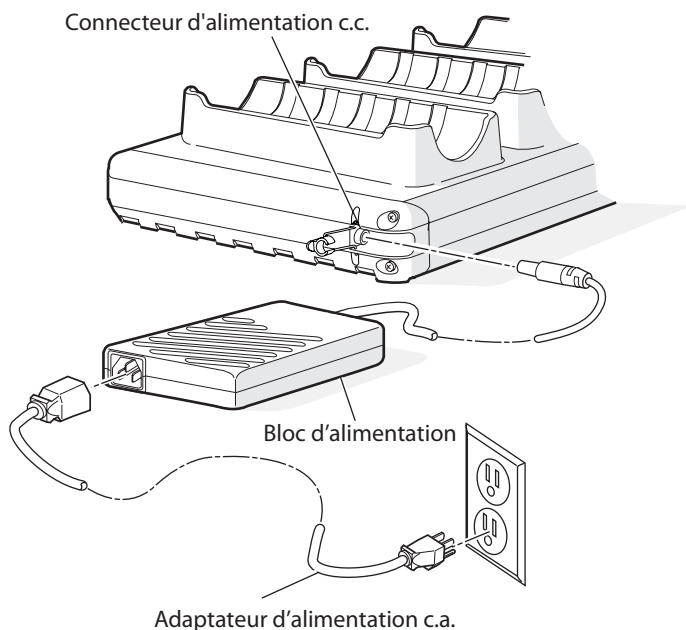

- 2** Fixez le câble d'alimentation au AC10 à l'aide de la pince de retenue.

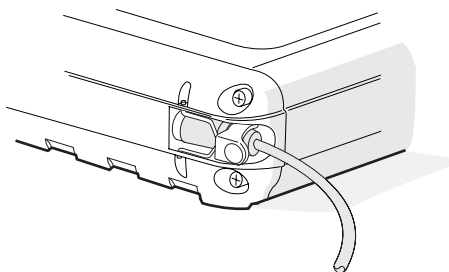
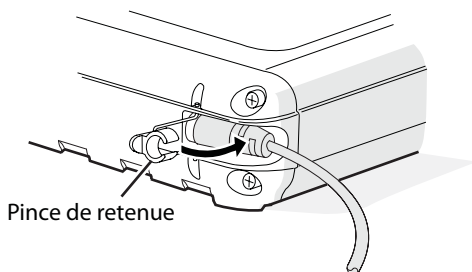

- 3** Raccordez une extrémité du cordon d'alimentation au bloc d'alimentation puis branchez l'autre extrémité dans une prise électrique c.a. Le voyant vert d'alimentation s'allume, indiquant que le socle est prêt pour la charge.

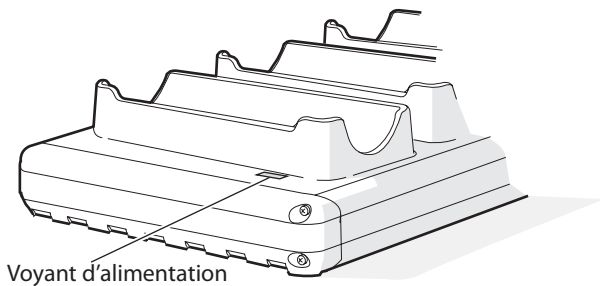

## Charge des piles

- Insérez le PB42, avec les piles, dans n'importe quel logement du socle de charge. L'imprimante émet alors le son de mise en marche.

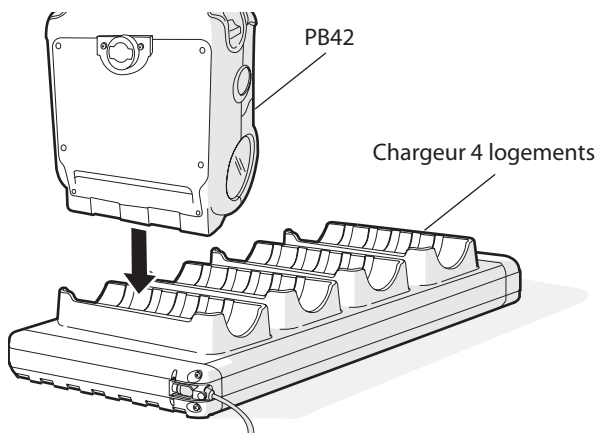

Si aucun son ne se fait entendre, assurez-vous que l'imprimante est bien insérée dans le logement du socle.

### Explication des voyants du PB42

État du voyant	Description
Rouge continu	Charge des piles en cours.
Vert continu	Charges des piles terminée.

## Information sur le recyclage des piles



Li-ion



Li-ion

Ce produit contient des piles au lithium-ion. Lorsque les piles atteignent la fin de leur vie utile, demandez à une entreprise qualifiée de recyclage ou de traitement des déchets dangereux de les mettre au rebut. En cas de doute sur la façon appropriée de mettre ces piles au rebut, communiquez avec le représentant aux ventes Intermecc le plus près de chez vous.



**Remarque:** Aux États-Unis, la EPA ne considère pas les piles Li-ion usées comme des déchets dangereux.

## Où trouver de plus amples informations

Visitez le site Web d'Intermec <http://www.intermec.com> pour télécharger nos manuels (en format PDF). Pour en commander des versions imprimées, contactez votre représentant ou distributeur Intermec.

Visitez la centrale Intermec de soutien (Knowledge Central) au [intermec.custhelp.com](http://intermec.custhelp.com) pour examiner les informations techniques ou demander une assistance technique pour votre produit Intermec. Vous pouvez aussi leur téléphoner au 1-800-755-5505.



**Consultez la Déclaration de conformité pour les restrictions d'usage associées à ce produit.**

**Mise en garde**

**Cote électrique:** 12 V c.c. 4 A

# Anleitung für das Ladedock AC10 mit vier Ladesteckplätzen

Das Ladedock AC10 mit vier Ladesteckplätzen (Bestellnr. 270-049-001) kann gleichzeitig die Akkus in bis zu vier Druckern des Modells PB42 laden. Die Akkus werden in maximal 8 Stunden vollständig aufgeladen.

## Der Versandkarton enthält:

- Ladedock AC10 mit vier Ladesteckplätzen
- *Anleitung für das Ladedock AC10 mit vier Ladesteckplätzen*
- Konformitätsblatt
- Intermec 12-V-Gleichstromnetzteil (Bestellnr. 851-082-003)

## Nicht mitgelieferte Artikel

- Wechselstromnetz kabel. Es muss ein für Ihren Standort geeignetes Netz kabel gekauft werden. Hilfestellungen erhalten Sie von Ihrem Intermec-Vertreter.

## Einbau des Modells AC10

- 1 Schließen Sie das Netzteil an den Gleichstromanschluss am Ladedock an.

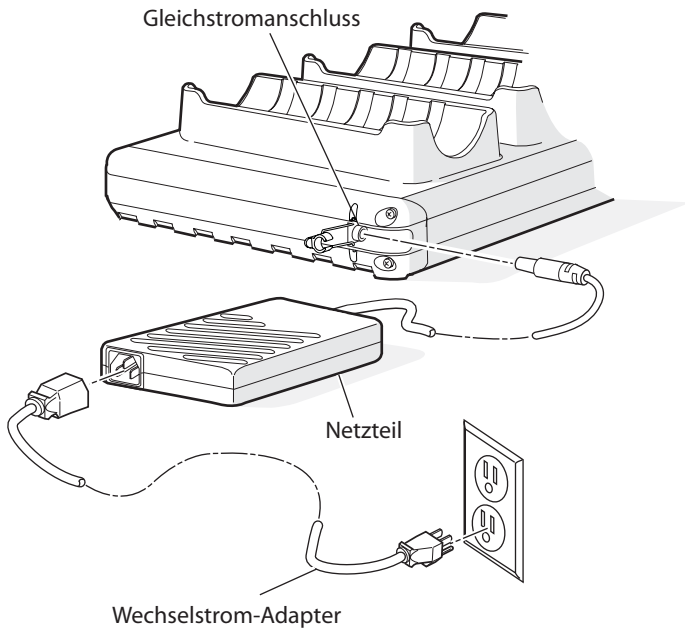

- 2** Schließen Sie das Netzkabel mit dem Sicherungsclip am Modell AC10 an.

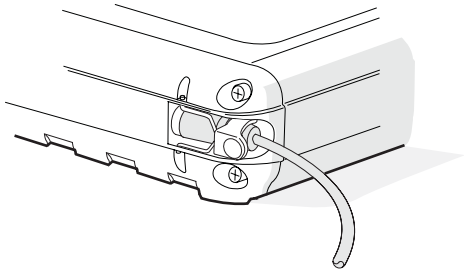
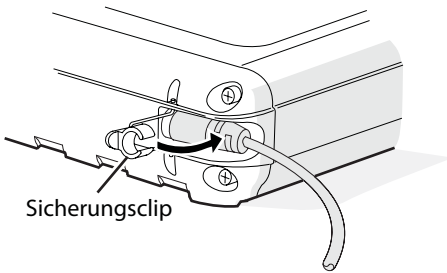

- 3** Schließen Sie ein Ende des Netzkabels am Netzteil und dann das andere Ende an eine Wechselstromsteckdose an. Die grüne Netzleuchte leuchtet auf und weist dadurch aus, dass das Ladedock bereit zum Laden ist.

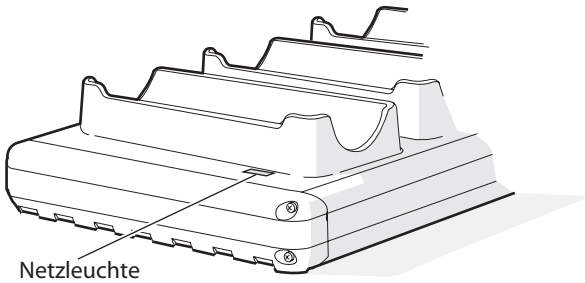

## Laden der Akkus

- Setzen Sie das Modell PB42 mit eingebautem Akkusatz in einen der vier Ladesteckplätze des Ladedocks ein. Der Drucker gibt das Stromversorgungssignal ab.

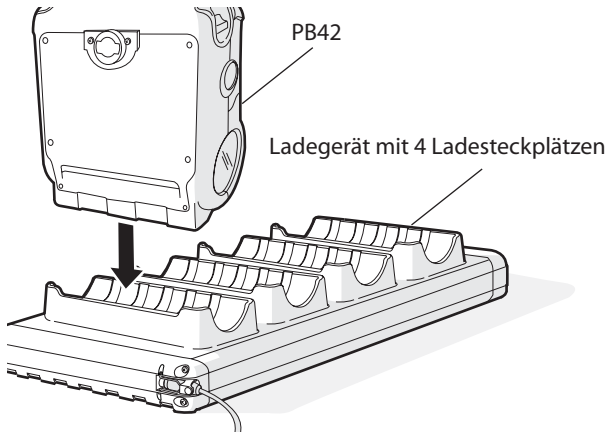

Falls dies nicht der Fall ist, vergewissern Sie sich, dass der Drucker korrekt in den Ladesteckplatz des Ladedocks eingesetzt ist.

### ***Erläuterung der Akkuleuchten des Modells PB42***

<b>Zustand der Leuchte</b>	<b>Beschreibung</b>
Konstant rot	Der Akkusatz wird geladen.
Konstant grün	Der Ladevorgang ist abgeschlossen.

## Akku-Recyclinginformationen



Dieses Produkt enthält einen Lithiumionen-Akku. Nachdem Akkus das Ende ihres Lebenszyklus erreicht haben, müssen die Altakkus bei einer Recyclingstelle oder als Sondermüll entsorgt werden. Falls Sie sich über die ordnungsgemäße Entsorgung dieses Akkus nicht sicher sind, wenden Sie sich um Entsorgungsinformationen an Ihren regionalen Intermec Verkaufsvertreter.



**Hinweis:** In den USA werden alte Lithiumionen-Akkus von der EPA nicht als Sondermüll eingestuft.

## Verweise zu weiteren Informationen

Besuchen Sie die Intermec-Website unter [www.intermec.com](http://www.intermec.com), um eines unserer aktuellen Handbücher im PDF-Format herunterzuladen. Zur Bestellung gedruckter Versionen von Intermec-Handbüchern wenden Sie sich an Ihren örtlichen Intermec-Vertreter oder -Vertrieb.

Besuchen Sie die Bibliothek des technischen Kundendienstes von Intermec (Knowledge Central) unter [intermec.custhelp.com](http://intermec.custhelp.com), um technische Informationen zu prüfen oder technischen Kundendienst für Ihr Intermec-Produkt anzufordern. Sie können auch die Rufnummer (+01) 800-755-5505 wählen.



**Vorsicht**

**Das Konformitätsblatt führt etwaige  
Verwendungseinschränkungen für dieses Produkt an.**

**Stromversorgung:** 12 VDC 4 A

# Instruções de uso do carregador de 4 compartimentos AC10

O carregador de 4 compartimentos (N/P 270-049-001) consegue carregar as baterias de até quatro impressoras PB42 simultaneamente. Demora menos de 8 horas para carregar totalmente as baterias.

## Conteúdo da embalagem

- Carregador de 4 compartimentos AC10
- *Instruções de uso do carregador de 4 compartimentos AC10*
- Encarte sobre conformidade
- Fonte de alimentação de 12 V CC da Intermecc (N/P 851-082-003)

## Componentes não fornecidos

- Cabo de alimentação de CA. O usuário deve adquirir o cabo de alimentação apropriado ao local onde se encontra. Para obter ajuda, entre em contato com o representante de vendas da Intermecc.

## Instalação do AC10

- 1 Conecte a fonte de alimentação ao conector de alimentação de CC no carregador.

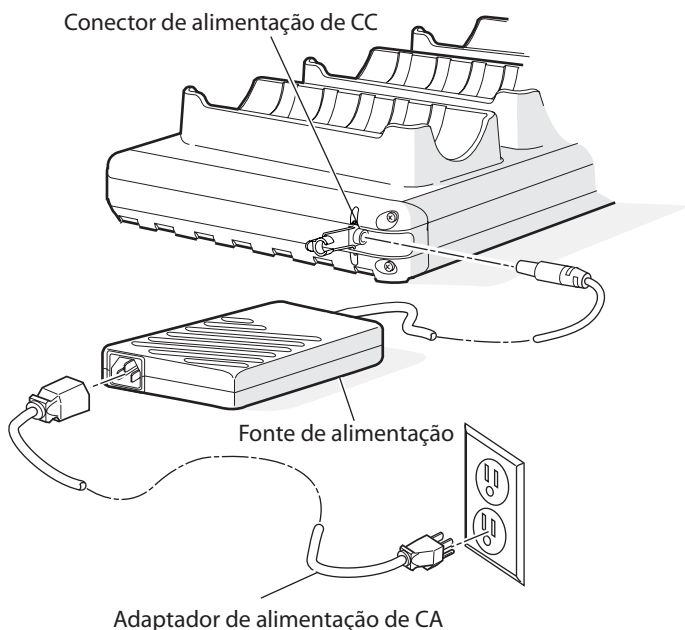

- 2 Prenda o cabo de alimentação no AC10 com a presilha de retenção.

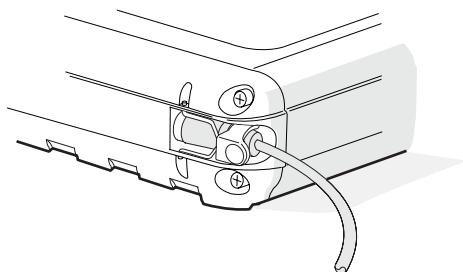
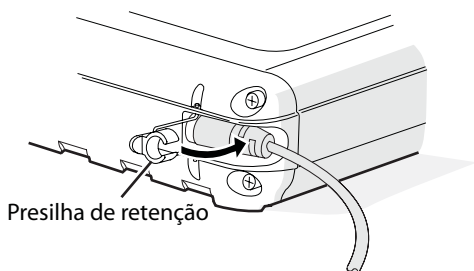

- 3** Conecte uma extremidade do cabo de alimentação à fonte de alimentação e a outra em uma tomada de CA. A luz verde indicadora de potência se acenderá, indicando que o carregador está pronto para ser usado.

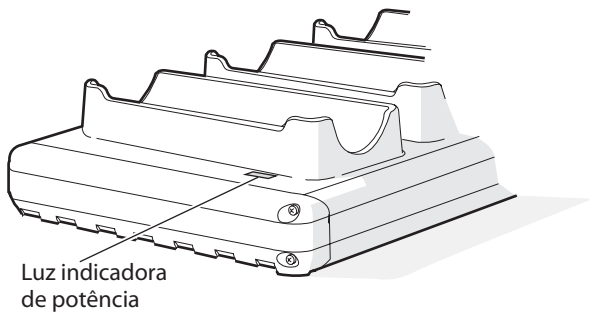

## Como carregar as baterias

- Insira a PB42 com as baterias instaladas em um dos quatro compartimentos do carregador. A impressora emitirá um som de ativação.

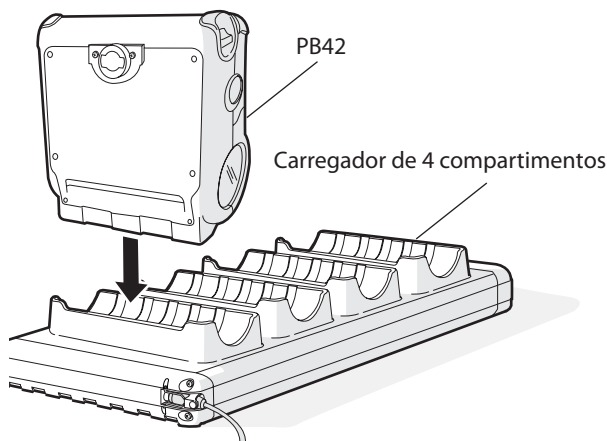

Se não ouvir o som, assegure-se de que a impressora esteja inserida corretamente no compartimento do carregador.

### Luzes indicadoras das baterias da PB42

Aparência da luz	Descrição
Vermelha	As baterias estão sendo carregadas.
Verde	Recarga das baterias concluída.

## Informações de reciclagem de baterias



Este produto usa baterias de íon de lítio. Quando chegam ao final de sua vida útil, as baterias esgotadas devem ser descartadas por pessoal especializado em reciclagem ou na manipulação de materiais perigosos. Se não conhecer os procedimentos corretos para descartar este tipo de bateria, entre em contato com o representante de vendas local da Intermec para obter as informações necessárias.



**Obs.:** Nos EUA, a EPA não classifica as baterias de íon de lítio como resíduos perigosos.

## Onde obter mais informações

Visite o site da Intermec no endereço <http://www.intermec.com> para baixar os manuais atualizados em formato PDF. Para solicitar versões impressas dos manuais da Intermec, entre em contato com o representante ou distribuidor local da Intermec.

Visite a base de conhecimento do departamento de serviços de suporte da Intermec (Knowledge Central) no site <http://intermec.custhelp.com> para ler informações técnicas ou para solicitar suporte técnico para o produto Intermec. Se preferir, ligue para 1-800-755-5505 (nos EUA).



**Cuidado**

**Consulte as informações sobre as restrições de uso associadas a este produto no encarte sobre conformidade.**

**Corrente nominal:** 12 V CC 4A

# Инструкции по эксплуатации 4-гнездовой зарядной стойки AC10

4-гнездовая зарядная стойка AC10 (изд. № 270-049-001) позволяет одновременно заряжать до четырех батареек принтеров PB42. Полная зарядка батареек производится меньше чем за 8 часов.

## Содержимое упаковочной коробки

- 4-гнездовая зарядная стойка AC10
- *Инструкции по эксплуатации 4-гнездовой зарядной стойки AC10*
- Вкладыш с требованиями по обеспечению соответствия
- Блок питания постоянного тока 12 В Intermecc (изд. № 851-082-003).

## Предметы, не входящие в поставку

- Шнур питания переменного тока. Вам нужно приобрести подходящий шнур питания. За дополнительной информацией обратитесь к торговому представителю Intermecc.

## Установка AC10

- 1 Подсоедините блок питания к разъему питания постоянного тока зарядной стойки.

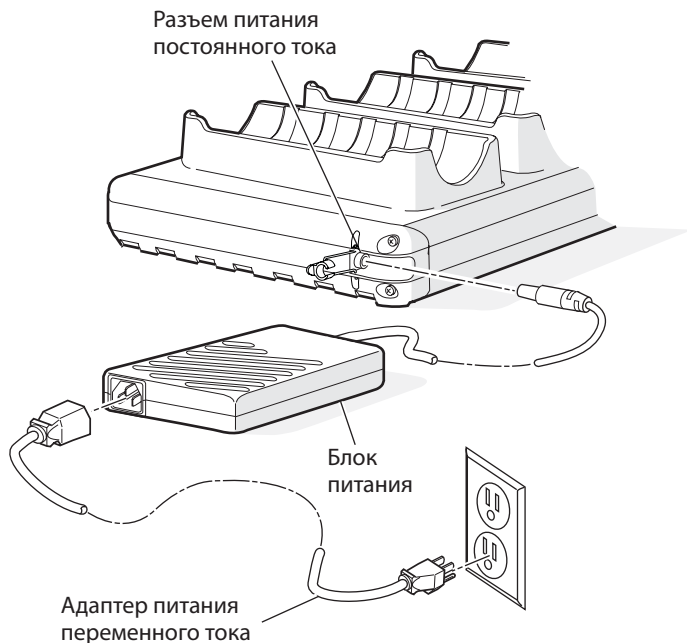

- 2 Закрепите кабель питания на AC10 при помощи держателя.

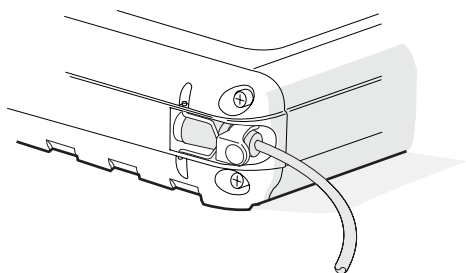
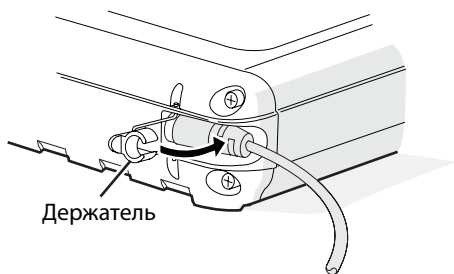

- 3 Подсоедините один конец шнура питания к блоку питания, а затем вставьте вилку на втором конце в розетку переменного тока. Загорится зеленый индикатор питания, показывая, что зарядная стойка готова к зарядке.

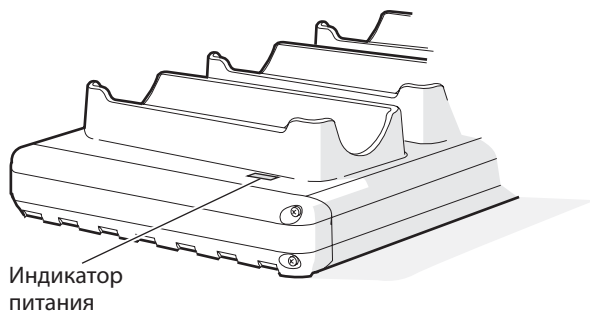

## Зарядка батареек

- Вставьте PB42 с установленными в него батарейками в любое из четырех гнезд зарядной стойки. Принтер подаст звуковой сигнал «Питание».

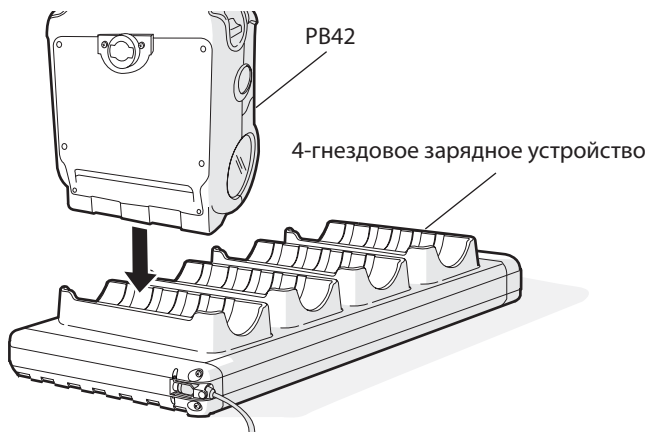

Если вы не услышите сигнал «Питание», проверьте, правильно ли вставлен принтер в секцию зарядного устройства.

### **Что означают световые индикаторы батареек на PB42**

Состояние индикатора	Описание
Постоянно красный	Батарейки заряжаются.
Постоянно зеленый	Зарядка батареек окончена.

## Информация по утилизации батареек



Данный продукт содержит литиево-ионные батарейки. Когда срок службы батареек исчерпается, передайте их аттестованному специалисту по утилизации или ликвидации опасных материалов. Если вы не уверены в том, как правильно ликвидировать эти батарейки, обратитесь за соответствующей информацией к местному торговому представителю Intermec.



**Примечание:** Агентство США по охране окружающей среды не относит литиево-ионные батарейки к опасным отходам.

## Где найти дополнительную информацию

Для загрузки наших последних руководств в формате PDF посетите наш web-сайт [www.intermec.com](http://www.intermec.com). Для заказа печатных изданий руководств Intermec обратитесь к местному представителю или дистрибьютору Intermec.

Посетите базу знаний технической помощи Intermec (Knowledge Central) на сайте [intermec.custhelp.com](http://intermec.custhelp.com), где вы можете просмотреть техническую информацию или обратиться за технической помощью в отношении изделия Intermec, с которым вы работаете. Вы можете также связаться с ними по телефону 1-800-755-5505.



Осторожно

**Ограничения, связанные с использованием устройства, приведены на вкладыше с требованиями по обеспечению соответствия.**

**Питание:** 12 В, 4 А пост. тока

# Instrucciones para el acoplador de carga de 4 compartimientos AC10

El acoplador de carga de 4 compartimientos AC10 (P/N 270-049-001) puede cargar las baterías de hasta cuatro impresoras PB42 al mismo tiempo. Tarda menos de 8 horas en cargar totalmente las baterías.

## Contenido de la caja de envío

- Acoplador de carga de 4 compartimientos AC10
- *Instrucciones para el acoplador de carga de 4 compartimientos AC10*
- Inserto de cumplimiento
- Fuente de alimentación Intermec de 12VCC (P/N 851-082-003)

## Artículos no provistos

- Cable de alimentación de CA Debe comprar el cable de alimentación adecuado para su localidad. Para obtener ayuda, diríjase al representante de ventas de Intermec.

## Instalación del AC10

- 1 Conecte la fuente de alimentación al conector de corriente continua del acoplador de carga.

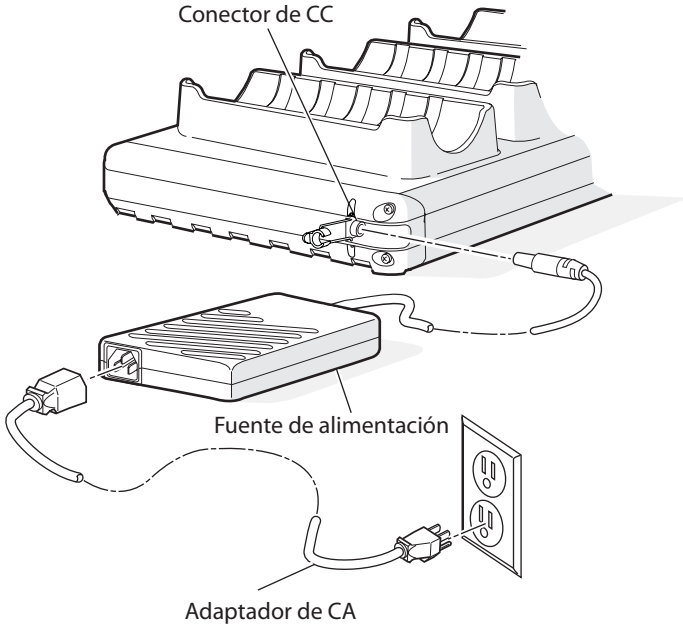

- 2** Asegure el cable de la fuente de alimentación al AC10 con la presilla de retención.

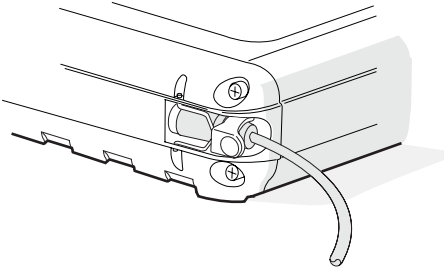
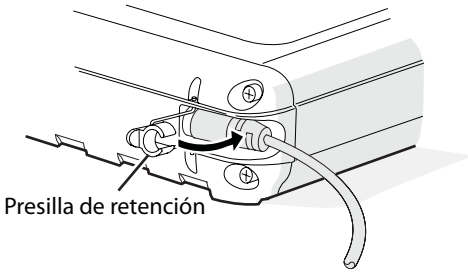

- 3** Conecte un extremo del cable de alimentación a la fuente de alimentación y luego enchufe el otro extremo en un tomacorriente de CA. Se ilumina la luz verde de encendido, mostrando que el acoplador de carga está listo para cargar.

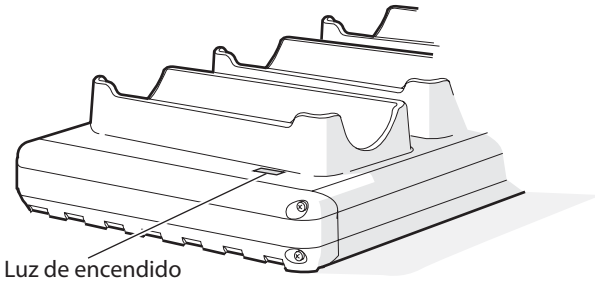

## Carga de las baterías

- Inserte la PB42 con baterías instaladas en cualquiera de los cuatro compartimientos del acoplador de carga. La impresora hace el sonido de encendido.

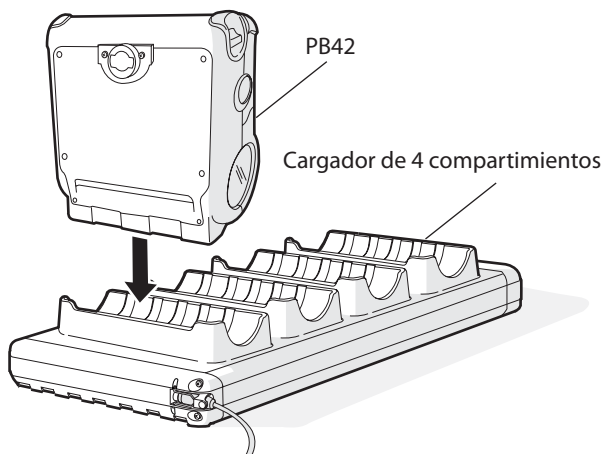

Si no se oye el sonido de encendido, revise que la impresora esté bien insertada en el compartimiento del acoplador de carga.

### **Explicación de las luces de batería de la PB42**

Estado de la luz	Descripción
Rojo constante	Las baterías están cargando.
Verde constante	Ha terminado de cargarse la batería.

## Información de reciclado de baterías



Este producto contiene baterías de iones de litio. Cuando las baterías llegan al final de su vida útil, pida a un centro de reciclado competente o de manipulación de materiales peligrosos que descarte las baterías gastadas. Si no está seguro de cómo desechar estas baterías, comuníquese con su representante de ventas Intermecc local para obtener la información de descarte.



**Nota:** En los EE.UU. la EPA no considera las baterías de iones de litio como desecho peligroso.

## **Dónde obtener más información**

Visite el sitio Web de Intermec en [www.intermec.com](http://www.intermec.com) para descargar nuestros manuales actuales (en formato PDF). Para pedir versiones impresas de los manuales Intermec, diríjase a su representante o distribuidor local de Intermec.

Visite la base de conocimientos de servicios de asistencia de Intermec (Knowledge Central) en [intermec.custhelp.com](http://intermec.custhelp.com) para evaluar información técnica o para pedir asistencia técnica para su producto Intermec. También puede telefonarlos al 1-800-755-5505.



**Precaución**

**Consulte el Inserto de cumplimiento para ver las restricciones de uso asociadas con este producto.**

**Calificación eléctrica:** 12 VCC 4A





**Worldwide Headquarters**  
6001 36th Avenue West  
Everett, Washington 98203  
U.S.A.

**tel** 425.348.2600

**fax** 425.355.9551

[www.intermec.com](http://www.intermec.com)

© 2006 Intermec Technologies  
Corporation. All rights reserved.

AC10 4-Bay Charging Dock Instructions



P/N 930-118-001